

新戈派 (ThinkPipe®), 2011年底正式上市, 目前在博茨瓦纳、沙特、中国的甘肃、陕西、河北、山东、江苏、浙江、四川、上海等省市投入使用。是新兴的依靠控制系统和传感系统实现管道相贯线切割的移动式数控管道相贯线切割机。

- 上海市高新技术成果转化产品 (201209543)
- 技术达到国际先进水平 (WB1205110019)
- 上海市质量监督检验研究院权威检测
- 移动式管道相贯线切割机的首创者与领导品牌



控制箱

新戈派® 特点









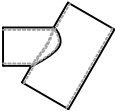
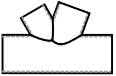

- 适用于天然气管道、石油管道、城市燃气管道、大口径自来水管、化工管道、管状容器、钢结构的管道弯头截管斜切、相贯线切割
- 是大型数控管道切割成套设备的替代品
- 可配置火焰切割或等离子切割

新戈派® 对世界的独特贡献

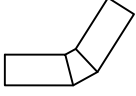
- 适用于现场切割
- 不占用厂房资源
- 可以切割螺旋钢管或其它圆度不好的管道
- 可以切割最大3米直径的管道

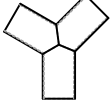

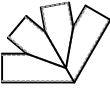
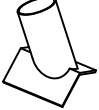
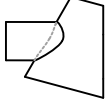
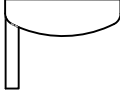
新戈派® 功能代号

				
01两管相贯	02三重支管	03垂直三重支管	04空间二支管	05四重支管
				
06垂直四重支管	07虾米腰弯头	08平面双管	09三通对接管	10三通弯接管
				
11四通弯接管	12一管两板	13管锥相贯	14封头支脚	15弯管外支管

新戈派® 常用机型选型表

R	80	A	- X
功能代号	横向可移动距离 (L)	切割方式	切割管外径范围(可多选) (D)
R: 07	20: 200mm	A: 火焰切割	A: 320mm-400mm
T: 01	40: 400mm	P: 等离子切割	B: 400mm-495mm
X: 07/01	60: 600mm		C: 495mm-550mm
	80: 800mm		D: 550mm-680mm
	100: 1000mm(定制)		E: 630mm-770mm
	120: 1200mm(定制)		F: 730mm-830mm
			G: 810mm-915mm
			H: 915mm-1020mm
			I: 1000mm-1100mm
			J: 1040mm-1160mm
			K: 1120mm-1250mm
			L: 1219mm-1310mm
			M: 1270mm-1480mm
			N: 1410mm-1500mm
			O: 1450mm-1595mm
			P: 1520mm-1675mm
			V: 320mm-1480mm
			X: 320mm-3000mm

举例说明:

- R40A-A有弯头截管斜切功能, 最大横向移动距离为400mm, 采用火焰切割形式, 切割管外径范围为320mm-400mm。
- X60A-BCD有弯头截管斜切功能及相贯线切割功能, 最大横向移动距离为600mm, 采用火焰切割形式, 切割管外径范围为400mm-680mm。

新戈派® 软件升级包

代号	货号	代号	货号	代号	货号
01	2-050-0001	06	2-050-0006	11	2-050-0011
02	2-050-0002	07	2-050-0007	12	2-050-0012
03	2-050-0003	08	2-050-0008	13	2-050-0013
04	2-050-0004	09	2-050-0009	14	2-050-0014
05	2-050-0005	10	2-050-0010	15	2-050-0015

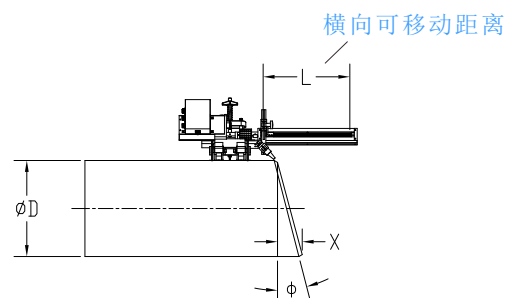

新戈派® 主要参数表

名称	参数描述
机身尺寸	420mm×400mm×(760mm-1360mm)
机身重量	22kg-35kg
装箱重量	约50kg
装箱尺寸	507mm×460mm×(800mm-1450mm)
额定功率	300W
电源	交流220V/50Hz
切割管径范围	320-3000mm*
切割速度	0-800mm/min
切割精度	<1mm
切割粗糙度	<12.5 μm
切割方向	正反可调
控制线标准长度	8m
开焊接坡口	不能**
是否可开相贯孔	不能**
特殊说明	

* 如采用**套管切割**方式,可切割更小管径的管道。对于批量加工,减少了安装时间,提高生产效率。

** 新品将具备以上功能,2014年正式面市,敬请关注。

管径320mm以下的管道切割,可按300mm-400mm管径进行选配,同时需要额外订购以下两种配件。

序号	名称	货号	备注
1	主动链轮(16齿)	2-040-0111	必选
2	套管工装	2-040-0301或2-040-0302	二选一

目前,宣邦提供两种标准套管工装,如下表:

套管工装	货号	描述
爪钉式	2-040-0301	套管外径377mm,含支架一套,配全套爪钉。 优点:通用性好,满足320mm以下所有管径套管要求。 缺点:手动卡尺对心。不同管径调心需要花费时间。
定位块式	2-040-0302	套管外径377mm,含支架一套,配定位块(订货时可免费指定最多4种不同管径)。 优点:满足320mm以下所有管径套管要求。 缺点:需定制不同管径定位块。



配备70A逆变空气等离子切割机及直把割枪

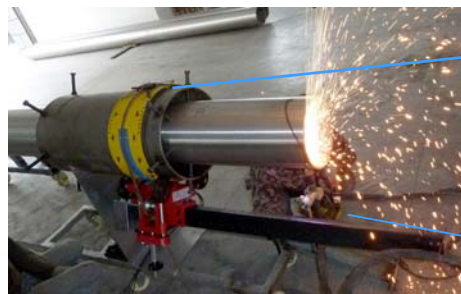

爪钉式套管工装

设备在大管上行走

割枪在小管上切割

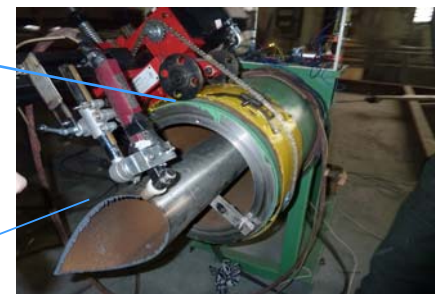

定位块式套管工装

可选配套等离子切割机

名称	货号	主要参数描述	备注
70A逆变空气等离子弧切割机	A-010-0006	380V±10%, 10.9KVA, 非接触式引弧, 最大切割厚度(碳钢)<25mm, 重21kg, 尺寸540mm×220mm×425mm	含5米长弯把手用等离子切割枪, 配备A-010-0007可手动自动两用
直把割枪(70A)	A-010-0007	机用割枪, 10米线长	A-010-0006必选配套产品
割咀套件	A-010-0008	耗材, 适用于A-010-0006	
200A空气等离子弧切割机	A-010-0003	380V±10%, 56KVA, 非接触式引弧, 最大切割厚度(碳钢)<40mm, 重250kg, 尺寸860mm×625mm×1040mm	含3米长弯把手用等离子切割枪, 配备A-010-0004可手动自动两用
直把割枪(200A)	A-010-0004	机用割枪, 10米线长	A-010-0003必选配套产品
割咀套件	A-010-0005	耗材, 适用于A-010-0003	

三种特殊情况:

- 管道外径超过3米
- 相贯线轴向长度超出单轴机械臂的有效长度
- 管长过短, 无法绕管切割

组合式解决方案(专利技术):

将新戈派®的传感系统、单轴机械臂从爬管主机上分离, 引入管道转动装置(如卡盘或转胎), 通过新戈派控制系统实现模块组合的整体控制, 从而解决以上三种特殊情况的相贯线切割。自此, 新戈派实现了几乎所有情况的相贯线切割!

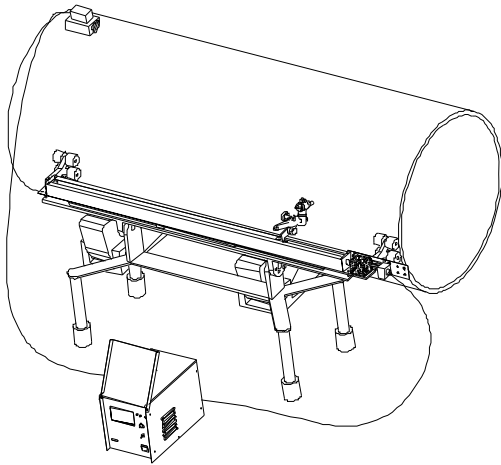

新戈派组合式解决方案示意图

模型定制服务

尽管新戈派的标准模型库中已涵盖了目前常见的相贯模型, 但仍不能保证能满足所有客户的模型需求。我们愿意为您量身定制相贯模型, 让新戈派为您提供便捷的服务。

设备租赁服务

租赁业务是宣邦小企业帮扶计划之一, 适用于购买设备不经济而又刚性需求的小型企业, 详情请咨询销售工程师或来电咨询。

新戈派系列产品新品告知

手机之于固话, 笔记本电脑之于台式机, 我们相信便携的移动式管道相贯线切割机终将登上历史的舞台, 为此宣邦愿做这一行业的领舞者。

研发是时间的函数, 为此宣邦愿意潜心做科研, 为您提供更多更好的服务!

将陆续面市的产品如下:

- 两轴便携式可移动式相贯线挖孔机
- 多轴可开焊接坡口组合式相贯线切割机
- 多轴可开焊接坡口整体式相贯线切割机

已服务行业

化工石化管道安装



供水管道项目



接触网硬横架



钢铁



网架结构



焊接弯头制作



制药设备



熔炼设备、除尘设备

